

WASHINGTON II BABY

STOLIK BOCZNY/ POMOCNICZY

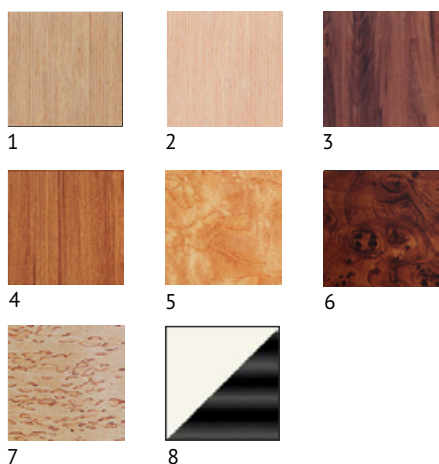

WIDOK Z GÓRY

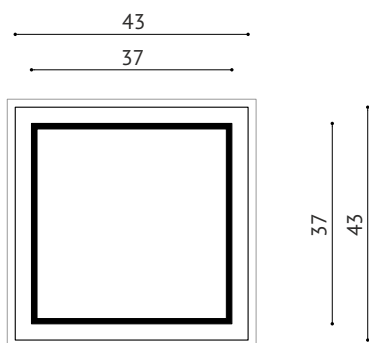

WIDOK Z BOKU

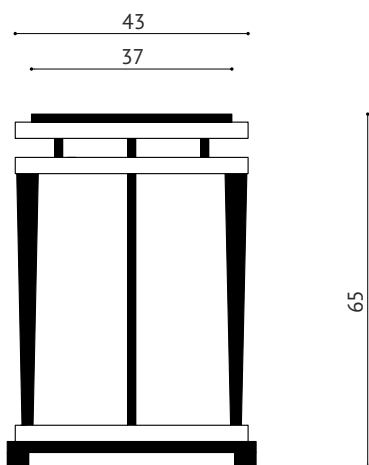

OPIS:

Stolik WASHINGTON II BABY wykonany z połączenia wysokiego gatunku płyty MDF i litego drewna jest dostępny w kilku eleganckich fornirach lub w lakierze dwukolorowym.

Ten niezwykle elegancki mebel z racji lekkiej formy i niewielkich gabarytów, idealnie sprawdzi się w roli stolika bocznego przy fotelu lub kanapie. Można postawić na nim lampę lub inne dekoracyjne przedmioty. Mebel funkcjonuje samodzielnie lub w zestawie ze stolikiem Washington II.

DOSTĘPNE FORNIRY I LAKIERY:

- 1 - dąb prostostoisty naturalny (jak na zdjęciu)
- 2 - dąb prostostoisty rozjaśniany
- 3 - orzech amerykański lub europejski
- 4 - teak
- 5 - czeczot dąb
- 6 - czeczot orzech
- 7 - czeczot brzoza Karelska
- 8 - lakier krem/ czerni

DOSTĘPNE WYKOŃCZENIA:

- lakier satyna/ półmat
- lakier czerni połysk/ politura

DOSTĘPNE ROZMIARY:

- dł/gł/wys 43cm, 43cm, 65cm

* Podaj nam oczekiwane wymiary mebla, a nasz technolog w kilka dni potwierdzi możliwość jego wykonania.

**Dane zawarte na stronie są wyłącznie informacją handlową i nie stanowią oferty w myśl art. 66, paragraf 1. Kodeksu Cywilnego. Zachęcamy do kontaktu w sprawie indywidualnych wycen.*

WASHINGTON II BABY

PRZYKŁADOWE FORNIRY:



dąb prostostoisty



orzech amerykański



Teak



czeczot dąb



czeczot orzech



Brzoza karelska



krem/czerń